



## Scaffalature Picking con passarelle





L'importanza di sfruttare al massimo lo spazio del magazzino richiede soluzioni che permettano di accedere ai livelli più alti.

Una di queste soluzioni consiste nell'installare scaffalature alte con uno o vari livelli di passerelle o corridoi sopraelevati appoggiati nelle scaffalature stesse.

Si accede ai diversi livelli di passerelle con scale adeguatamente posizionate in funzione dell'accessibilità e della sicurezza.

Come complemento delle scale, si possono installare montacarichi o piattaforme elevatrici.

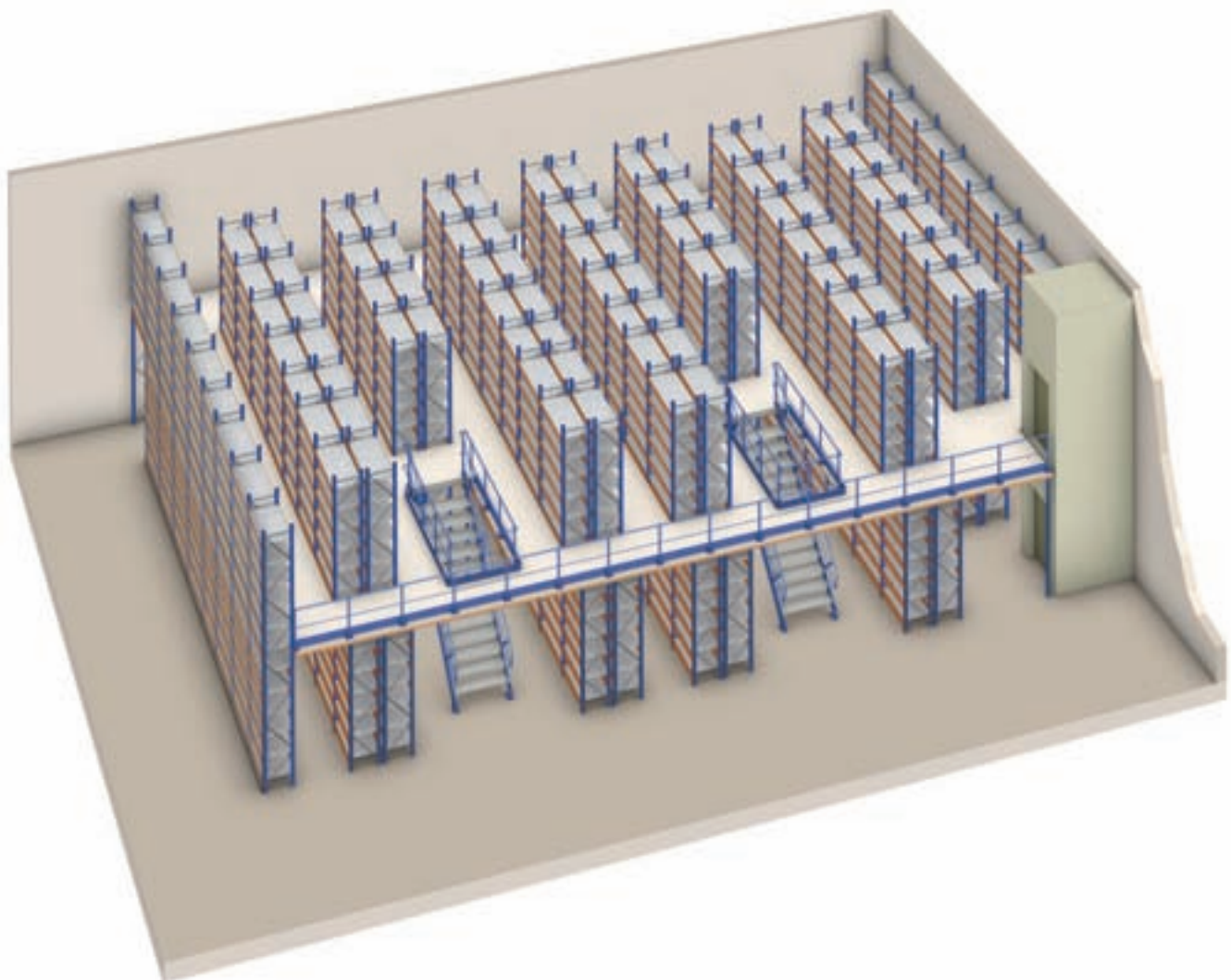

# Applicazioni

Il campo d'applicazione di questo tipo di scaffalature è svariato:

- Magazzini per ricambi.
- Magazzini per rifornimenti industriali e ferramenta.
- Archivi.
- Magazzini per corrieri.
- Magazzini per capi appesi.
- ecc.

Per questo, partendo dalle scaffalature di base per picking, si possono aggiungere differenti componenti ed accessori disponibili:

- Cassetti e separatori.
- Laterali a rete.
- Appendiabiti.
- Rompitratte e rinforzi.
- ecc.





## Combinazioni

Le differenti combinazioni che si possono creare permettono di adattarsi alle caratteristiche del magazzino, alle necessità di accessibilità, sicurezza, lavoro ergonomico, ecc. Per l'ubicazione delle scale d'accesso, esistono varie possibilità: in un laterale, nella parte frontale, nel centro dell'installazione o fra due scaffalature, come si vede in questi esempi.

Di solito nella parte frontale è prevista una piattaforma o soppalco come zona di lavoro o deposito provvisorio della merce.

### Accesso frontale nel centro dell'installazione

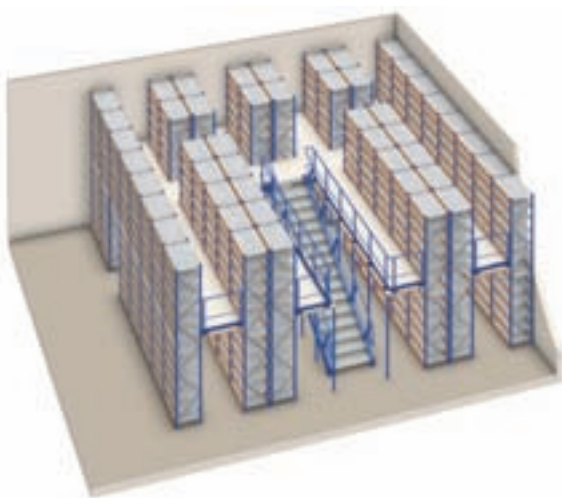

### Accesso frontale tra due scaffalature

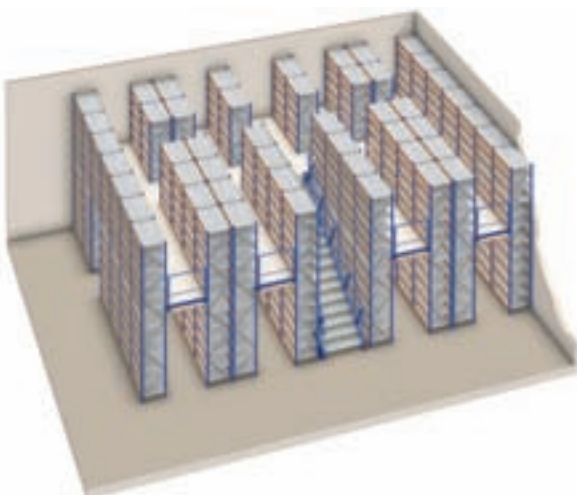



Accesso laterale

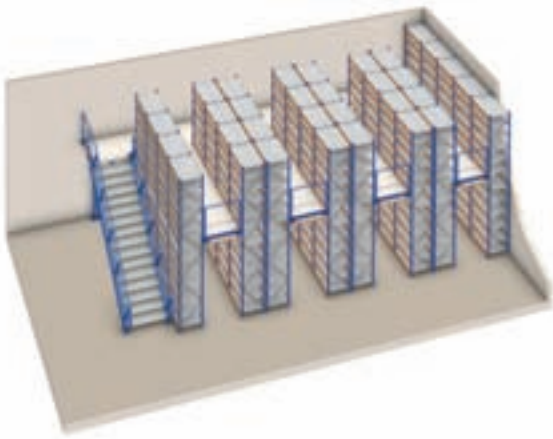

Accesso laterale con zona di lavoro



## Combinazioni

Un'altra combinazione molto comune è anche quella d'installare un soppalco nella parte superiore delle scaffalature, in un piano, o in due o più, come si può osservare in questi esempi.

Questa parte superiore si può usare per stoccare dei prodotti più voluminosi o come zona di lavoro.

### Soppalco al piano superiore

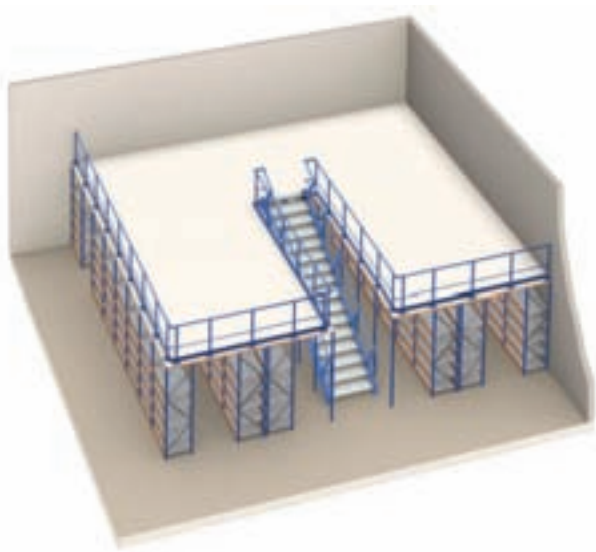





## Sistema costruttivo con scaffalature M3

La collocazione di passerelle intermedie si può realizzare in qualsiasi modello delle scaffalature esistenti.

Negli esempi seguenti si può osservare uno stesso magazzino costruito con scaffalature M3 e M7.

### Scaffalature M3

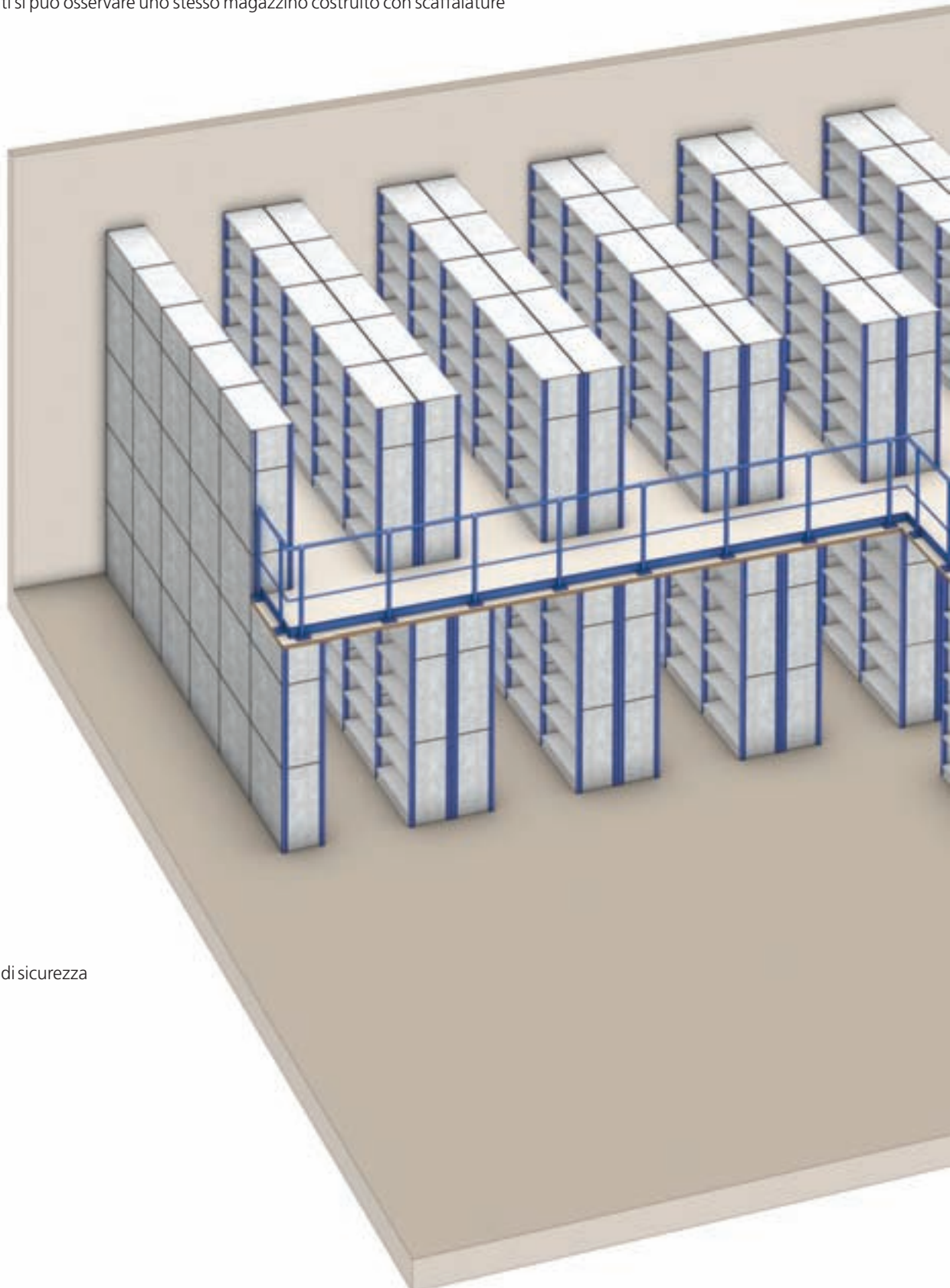

#### Accessori:

- 1) Scala
- 2) Ringhiera
- 3) Porta basculante di sicurezza

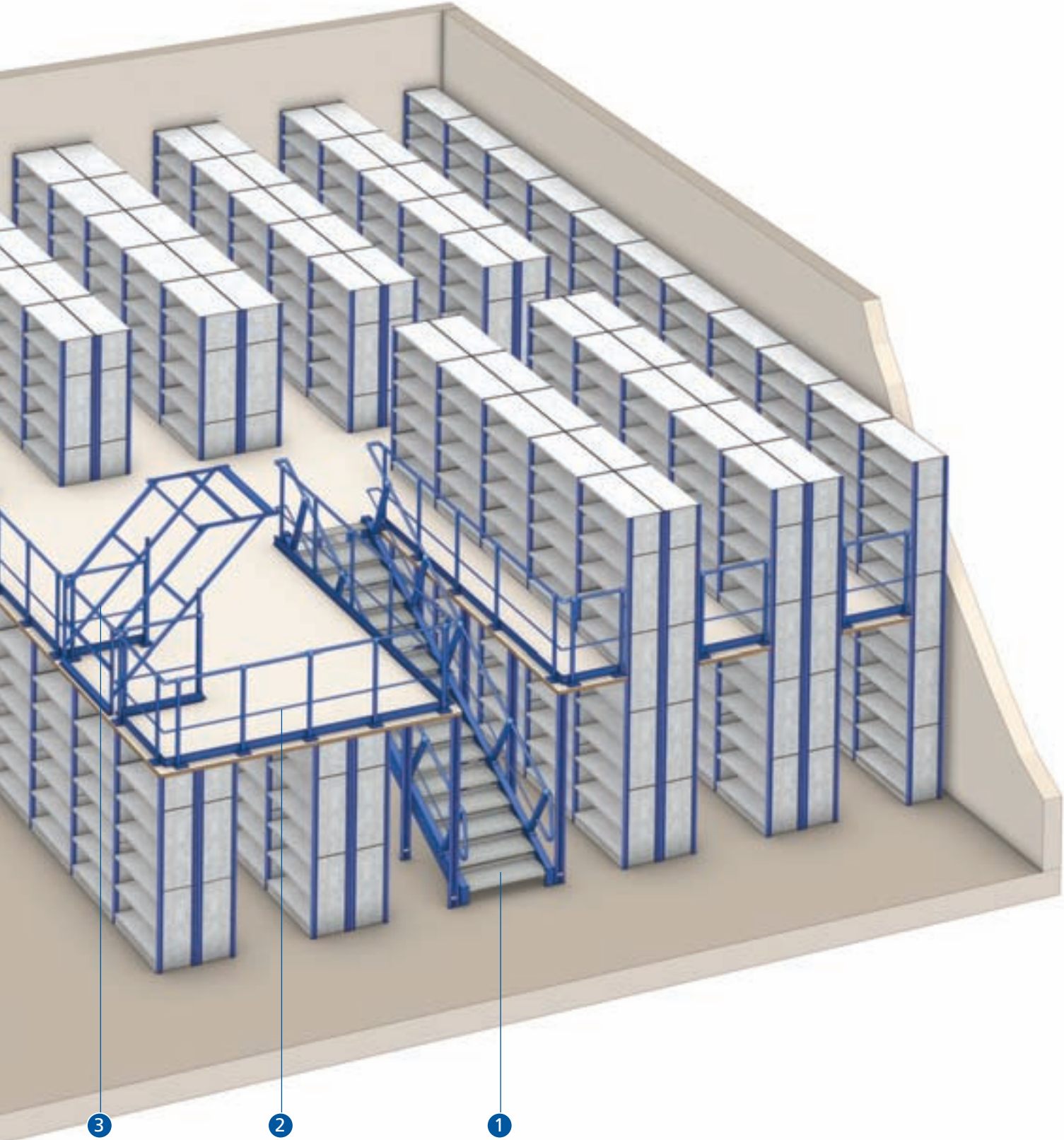

### Scaffalature M7

Simile alla M3, varia unicamente per i profili d'appoggio della passerella e per il differente sistema costruttivo.

#### Accessori:

- 1) Scala
- 2) Ringhiera
- 3) Porta basculante di sicurezza

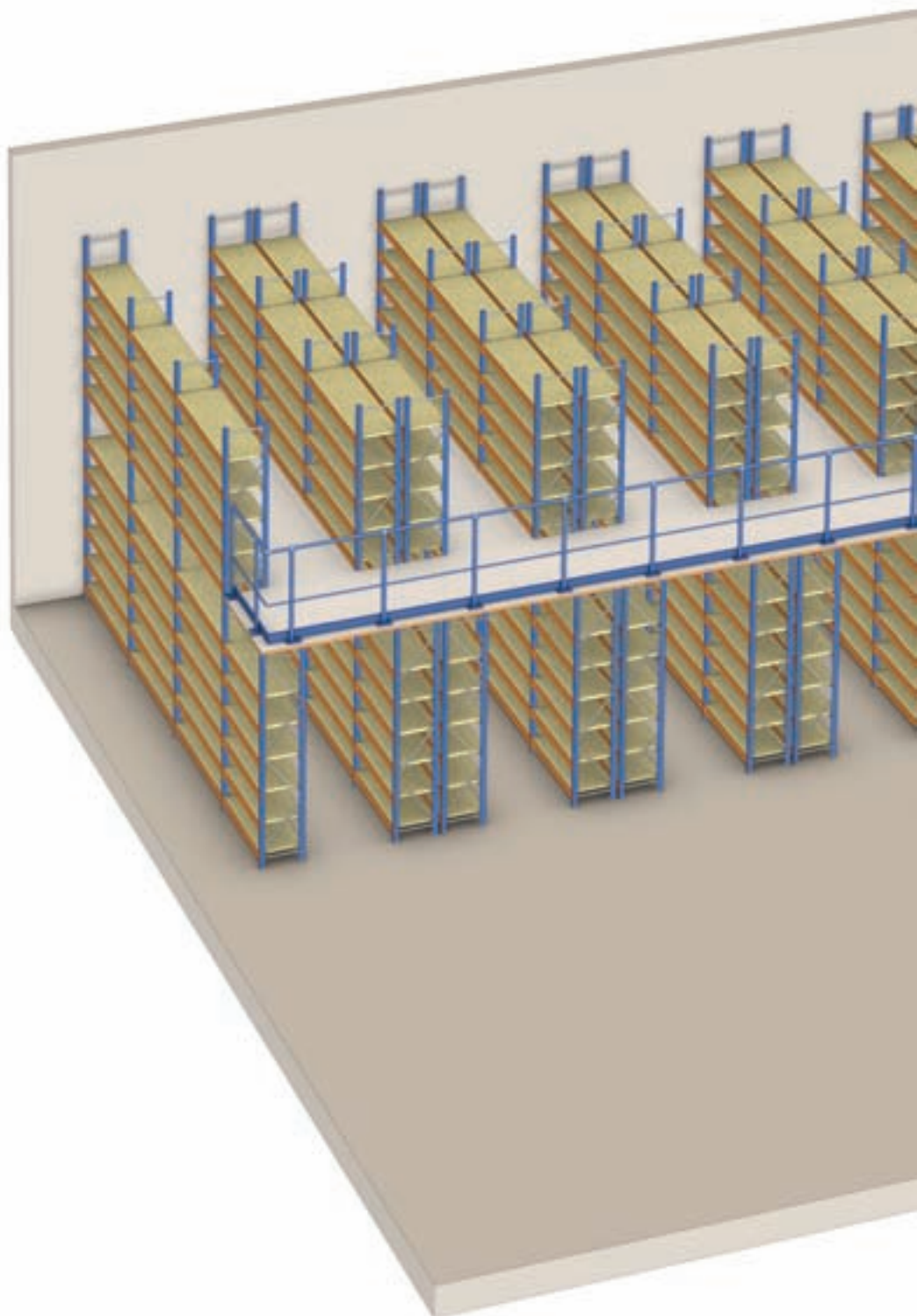



# PICKING CON PASSERELLE

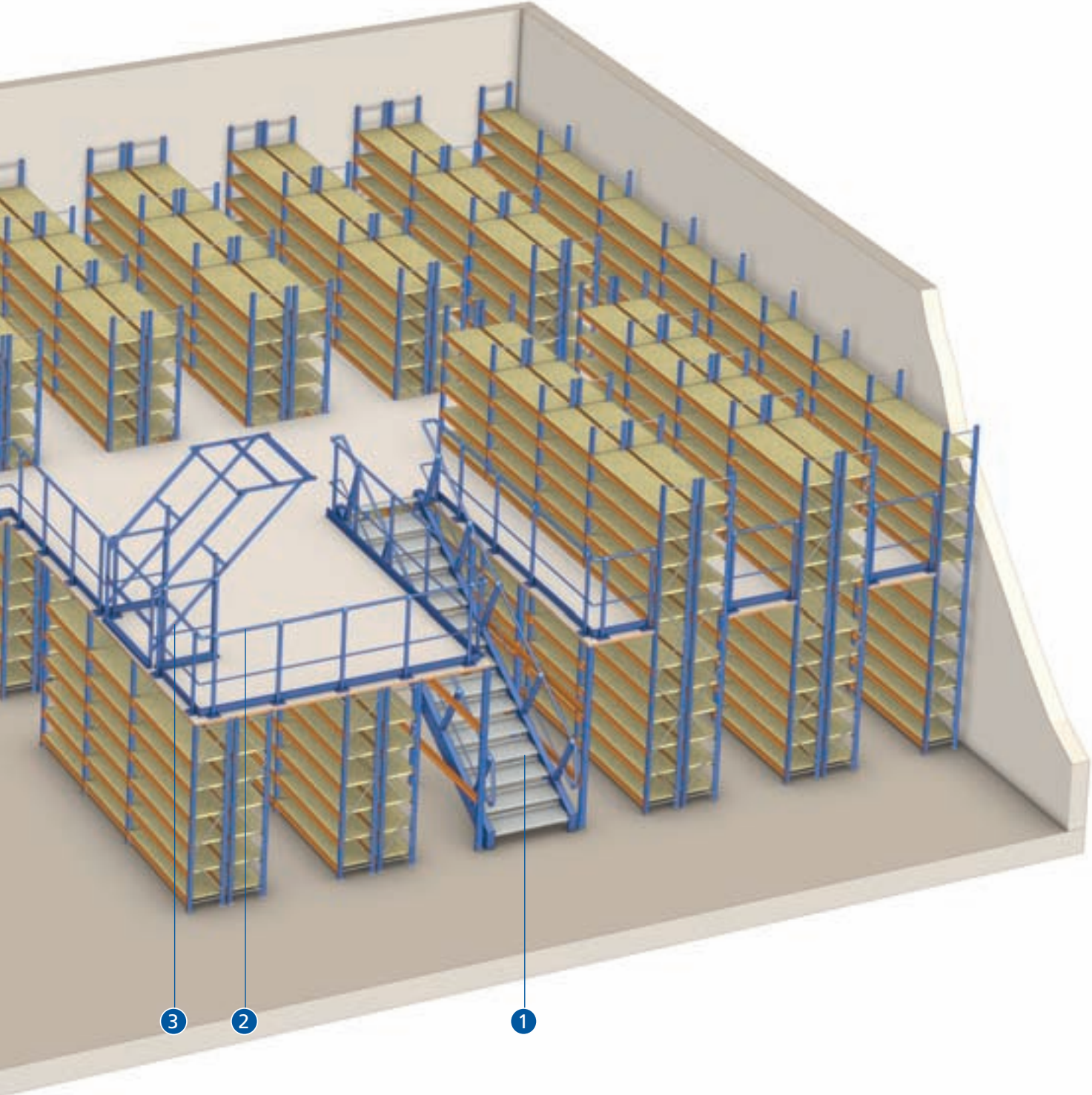

### Particolare dei profili e calpestio nel sistema M3

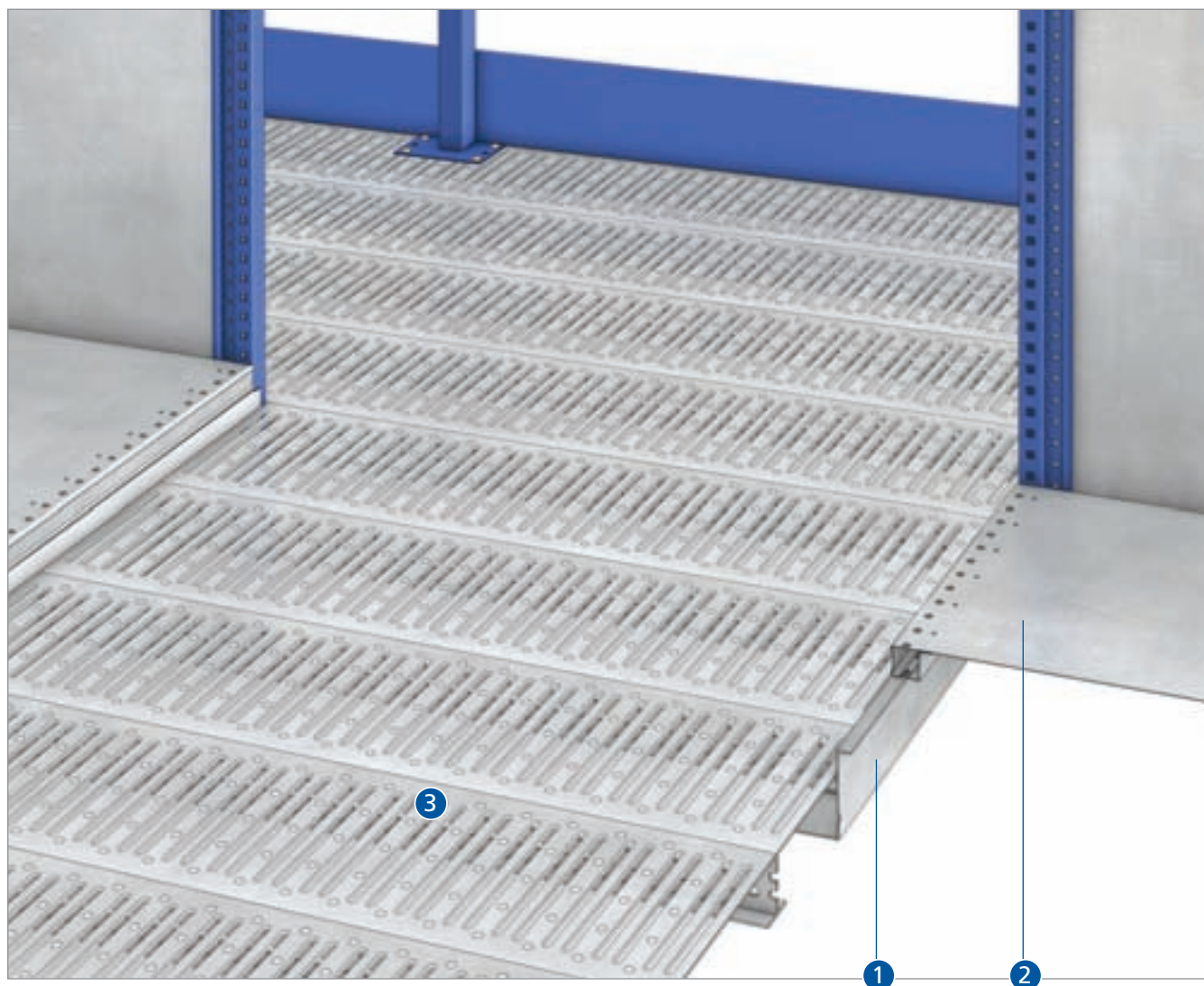

#### Accessori:

- 1) Profilo passerella
- 2) Fissaggio profilo passerella M3
- 3) Calpestio metallico
- 4) Calpestio in legno



**Particolari dei profili e calpestii nel sistema M7**

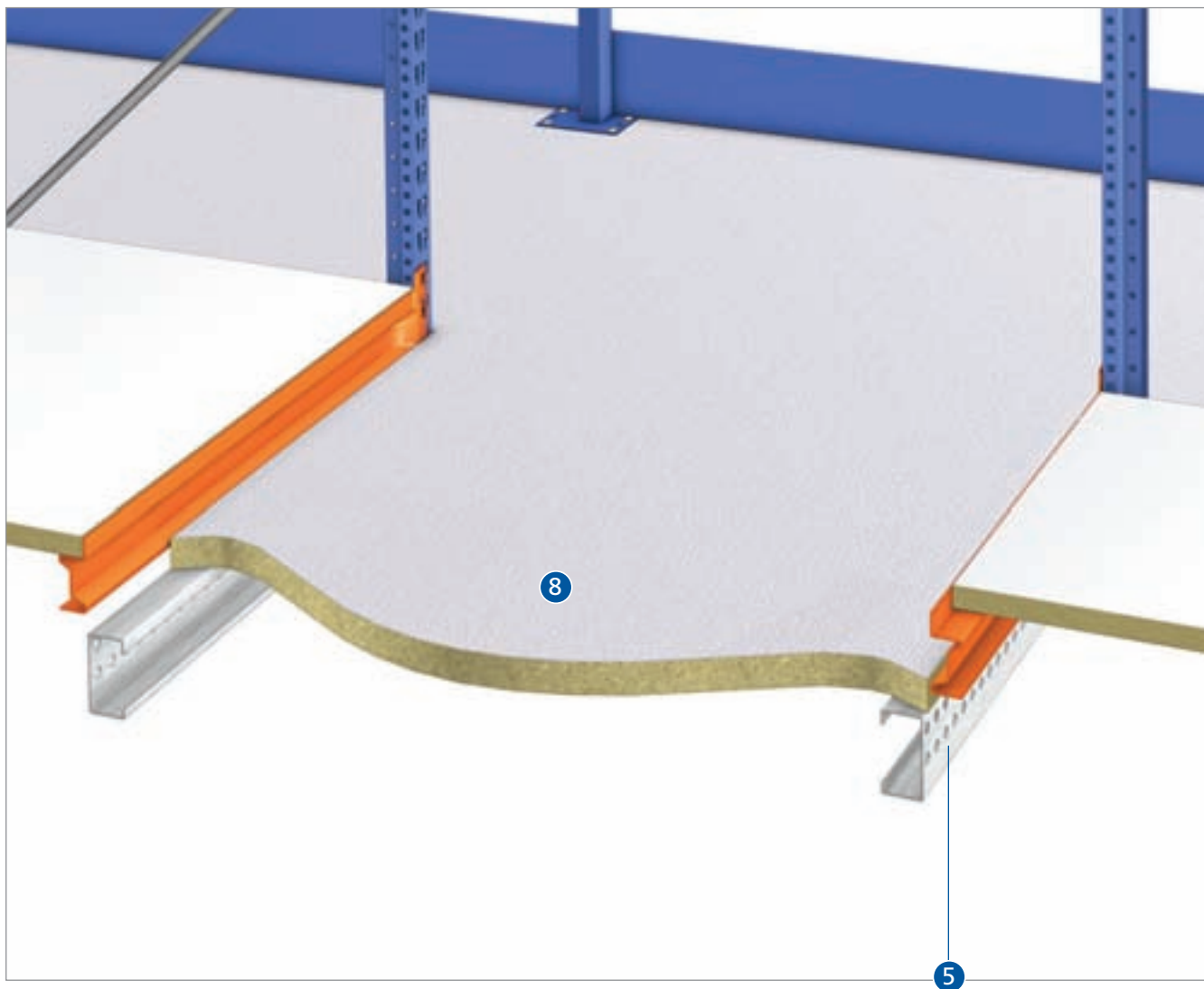

**Accessori:**

- 5) Profilo C-1020
- 6) Supporto passerella L7
- 7) Calpestio metallico
- 8) Calpestio in legno

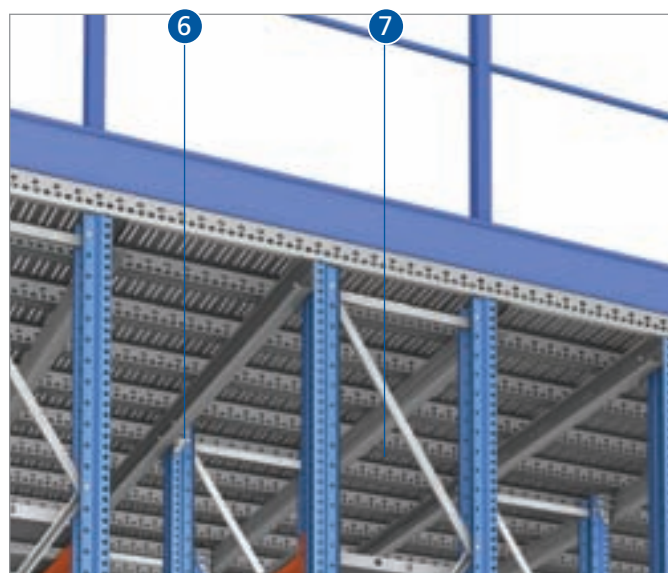

## Tipi di calpestio

Esistono diversi tipi di calpestii che si adattano alle differenti necessità in funzione del carico, il tipo di lavoro, la circolazione dei carrelli, delle esigenze di ventilazione, ecc.

### Calpestio in legno

Formato da tavole di legno truciolare incastrate con un sistema maschio/femmina che gli attribuisce una gran solidità.

Un'altra variante di calpestio in legno è quella formata da fibre di alta densità o con trattamento ignifugo.



### Calpestio in legno 38 MA-ML

Asse di legno truciolare di 38 mm con rifinitura in melamina rugosa antiscivolo nella parte superiore, con gran resistenza all'abrasione e melamina bianca in quella inferiore per dare una maggiore luminosità all'ambiente.



### Calpestio in legno più lamiera metallica

S'installa quando devono circolare carrelli pesanti o transpallet nella parte superiore ed è necessario mini-mizzare il rumore dello spostamento.







## Calpestii metallici

I calpestii metallici possiedono un'elevata capacità di carico ed i differenti modelli presentano una superficie più o meno scanalata o forata in funzione delle necessità di ventilazione o di passaggio di acqua quando s'installano sistemi antincendio.

### Metallico scanalato

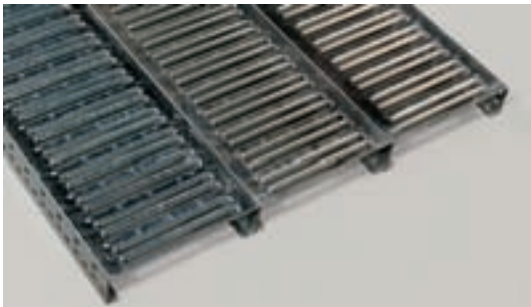

### Metallico forato

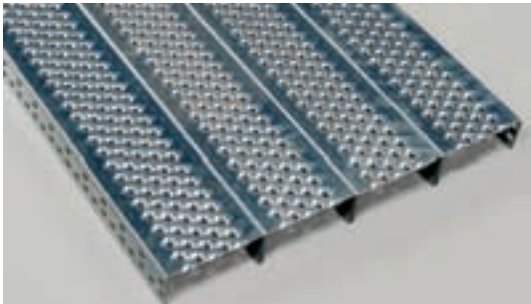

### Metallico striato

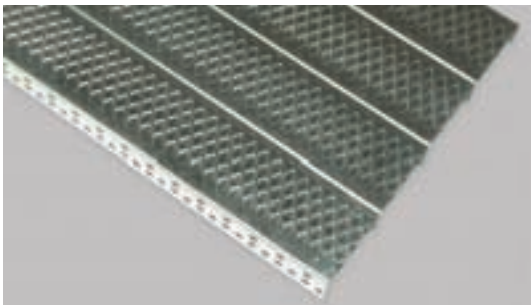

### Metallico a griglia

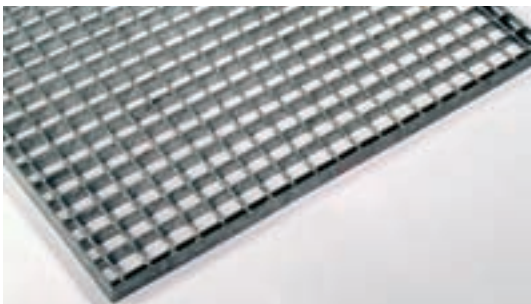

Le scale ideate da Mecalux sono di facile montaggio, resistenti e si adattano a differenti altezze (una stessa scala è valida per diverse misure cambiando l'angolo d'inclinazione). Inoltre si adeguano alle distinte norme costruttive che attualmente esistono in Europa.

Se ne installano abitualmente con 8, 10, 12 e 15 gradini secondo l'altezza esistente fra il piano ed il pavimento del piano intermedio. Da 15 gradini in su la scala richiede pianerottoli intermedi.

ALZATE E PEDATE DISPONIBILI				
N° DI GRADINI	MISURE (in mm)			
	A		B	
	Min.	Max.	Min.	Max.
8	2.418	2.585	1.320	1.665
10	2.990	3.200	1.615	2.030
12	3.560	3.810	1.910	2.400
15	4.415	4.730	2.350	2.960

**Scala con pianerottolo a 180°**

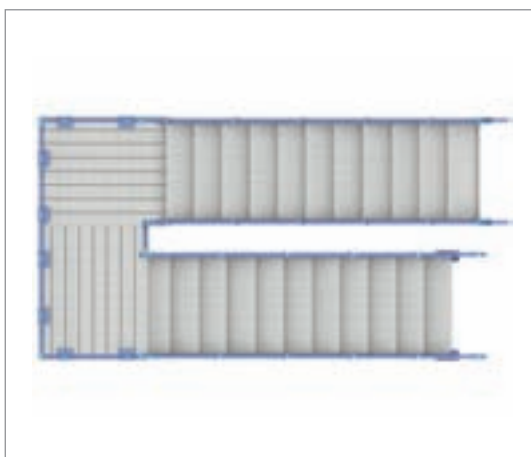

**Scala senza pianerottolo**

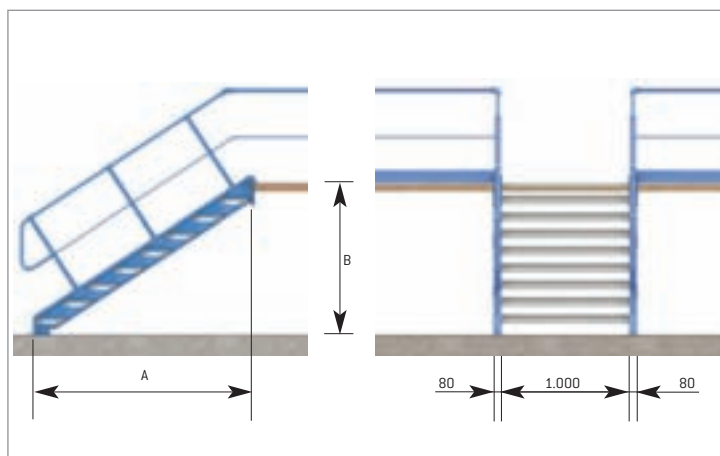

**Scala con pianerottolo a 90°**

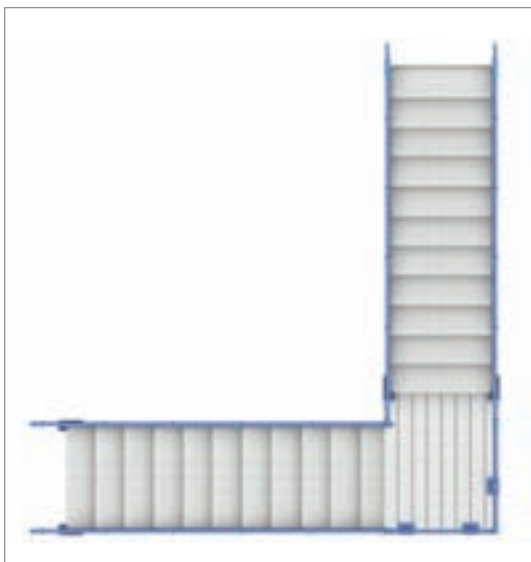

**Scala continua con pianerottolo**

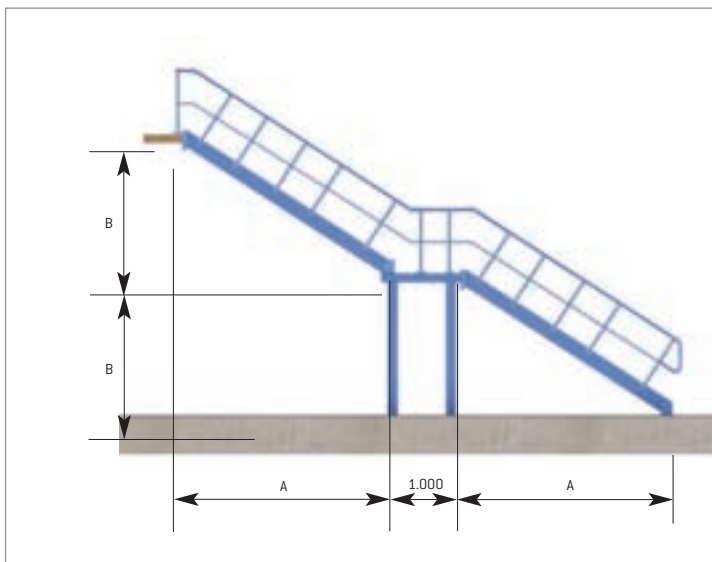



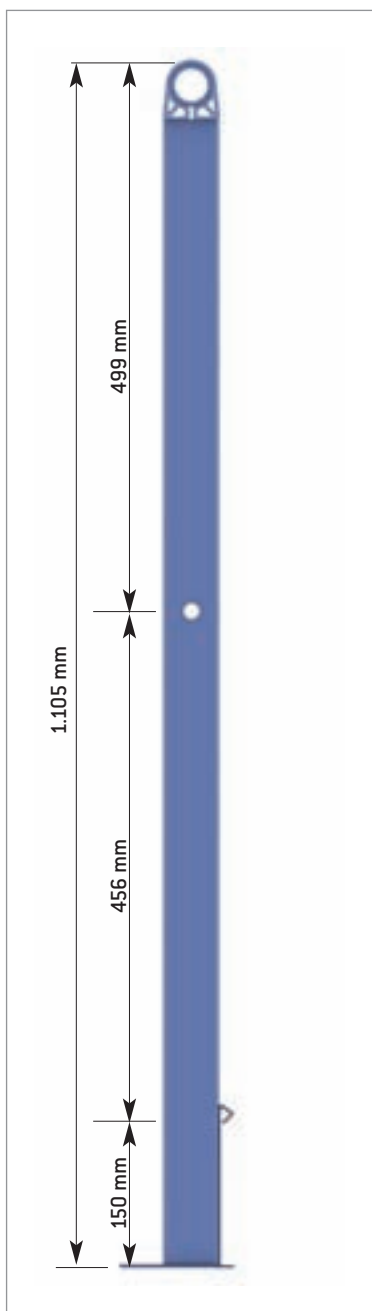

Le ringhiere di protezione sono formate con tubi rotondi e rettangolari uniti tra loro tramite unioni a flange. Nella parte inferiore si collocano zoccoli di protezione che evitano la caduta di oggetti dal piano intermedio.

Le ringhiere dei piani alti si uniscono alle ringhiere delle scale tramite giunti che permettono d'inserire elementi con inclinazioni differenti. Gli elementi delle ringhiere delle scale hanno caratteristiche simili.

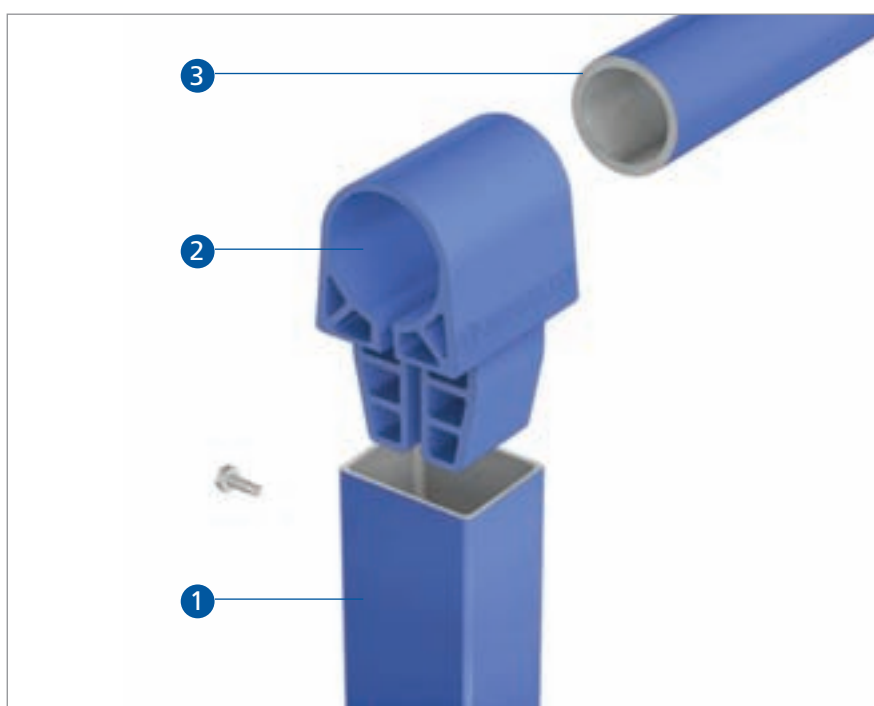
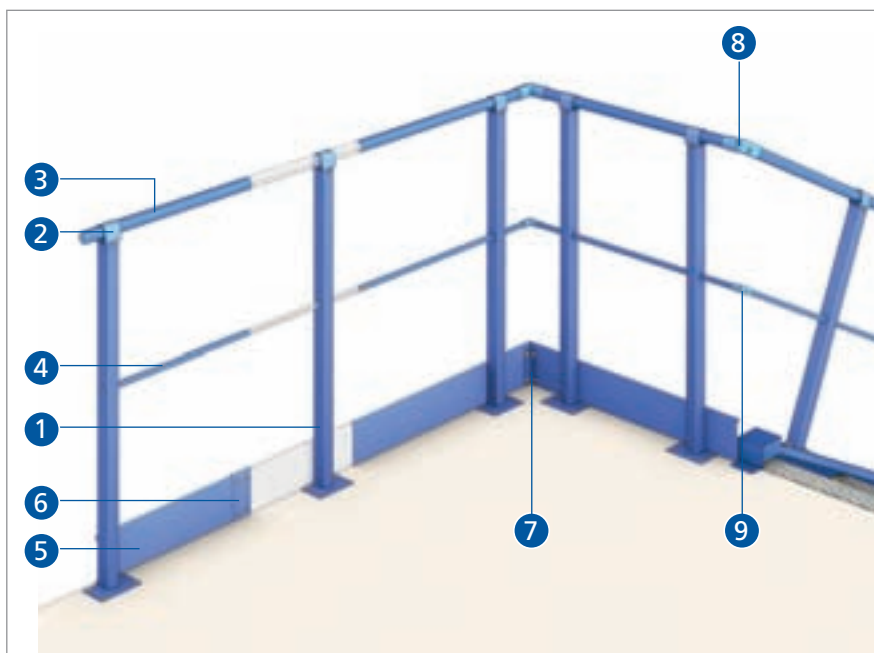

- 1) Montante ringhiera
- 2) Supporto corrimano ringhiera
- 3) Corrimano ringhiera
- 4) Tubo intermedio ringhiera
- 5) Zoccolo
- 6) Giunto zoccolo
- 7) Giunto ad angolo zoccolo
- 8) Gomito corrimano
- 9) Gomito tubo intermedio



### Porta basculante di sicurezza

È il sistema più appropriato per creare una zona di carico e scarico della merce movimentata per mezzo di carrelli elevatori e transpallet.

Ha due posizioni in modo da garantire la sicurezza dell'operatore ed evitare la caduta dello stesso.

Il peso dell'insieme è equilibrato perché sia più facile aprire o chiudere la porta.



### Porta a battenti

Con apertura interna, arresto inferiore e spranga di sicurezza superiore.

Permette l'accesso di merce dall'esterno o la limitazione della zona di lavoro.



### Porta scorrevole

Si possono collocare porte scorrevoli che facilitano l'accesso a zone di dimensioni ridotte per l'introduzione della merce, in genere con mezzi meccanici, dal livello del suolo.



### Cartelli di portata

Sono cartelli che permettono d'identificare le caratteristiche tecniche dell'installazione.

Si posizionano in zone visibili negli estremi delle scaffalature.

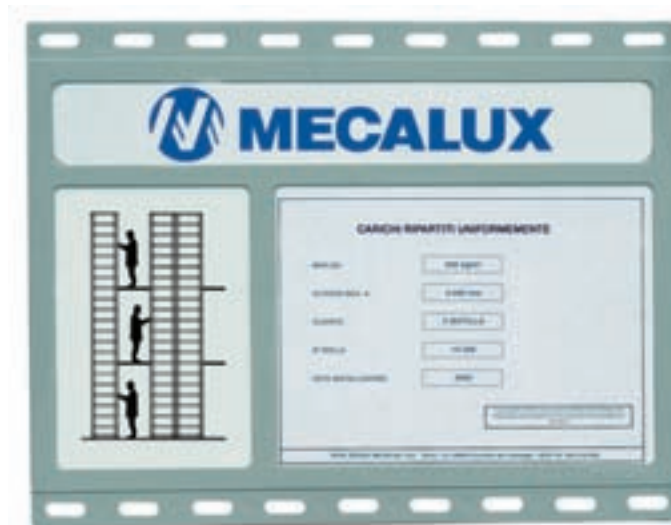



e-mail: [info@mecalux.it](mailto:info@mecalux.it) - [www.mecalux.it](http://www.mecalux.it)

---

**SEDI DI MECALUX ITALIA SRL SOCIETÀ UNIPERSONALE**

**MILANO**

**Tel. 02 98836601**

Via Benaco, 14  
20098 San Giuliano Milanese  
Fax 02 98287273

**PADOVA**

**Tel. 049 9817539**

Viale della Navigazione Interna, 51 int. A  
35129 Padova  
Fax 049 9817554

**ROMA**

**Tel. 06 9060869**

Via Pontecorvo, 6  
00016 Monterotondo Scalo  
Fax 06 9069160

**TORINO**

**Tel. 011 19663329**

Via Ferrero 31  
10098 Rivoli  
Fax 011 19019191

---

**Mecalux è presente in più di 70 paesi in tutto il mondo**

**Uffici in:** Argentina - Belgio - Brasile - Canada - Cechia - Cile - Colombia - Francia - Germania - Italia - Messico  
Paesi Bassi - Perù - Polonia - Portogallo - Regno Unito - Slovacchia - Spagna - Stati Uniti - Turchia - Uruguay

